

# DELTEC LEOS

Système de mesure automatique 3D multicapteurs

LEOS 200,

Concentré de technologies



Fonctionne avec " DELTEC Suite ", logiciel dédié à la métrologie tridimensionnelle, à la traçabilité et la gestion de vos contrôles.



Réunit l'ensemble des outils pour votre métrologie dimensionnelle

Adapté à tous les types de contrôles : contrôle première pièce, contrôle de procédés, laboratoire, contrôle d'entrées et contrôle final...

Programmation par auto-apprentissage et contrôle automatique

Poste de travail mono ou bi-écran ergonomique

**Ayonis**   
MÉTROLOGIE-VISION

## Caractéristiques Techniques & Fonctionnalités

### Structure mécanique :

Capacités de mesure (L, P, H) : 200 x 200 x 150 mm  
Charge admissible : 10 kg  
Structure en fonte d'alliage d'aluminium  
Guidage à rouleaux croisés  
Résolution des règles : 0.5  $\mu\text{m}$   
Vitesse X, Y, Z : 100 mm/s

### Précision :

XY E2:  $(2+6L/1000) \mu\text{m}$   
Z E1:  $(4+6L/1000) \mu\text{m}$   
XY E2:  $(1+6L/1000) \mu\text{m}$  tactile  
XYZ E3 :  $(3.2+6L/1000) \mu\text{m}$  tactile  
Norme VDE/VDI 2617 réalisée à 20°C, L=Longueur mesurée en mm

### Eclairage :

- Episcopique 8 secteurs LED (blanches)
- Axial LED
- Diascopique réfléchif
- Diascopique collimaté LED (vertes)

### Optique :

- Distance de travail : 89mm
- Caméra couleur IEEE 1394 résolution : 640 x 480
  - 1024 x 768
  - 1600 x 1200
  - D.P.M™ Dégauchissage automatique par apprentissage de forme
  - Zoom numérique x2 avec caméra 1600 x 1200
  - Zoom x6.5 manuel
  - Zoom x6.5 automatique
  - Lentille x0.5, x1.5, x2

### Tactile :

- Renishaw® TP200
- S.C.B™ Chargeur circulaire 5 stylets escamotable

### Ordinateur :

CPU INTEL Core2 Duo 3 Ghz, Mémoire 1 Go, HDD 80Go  
Ecrans 2 x 17" TFT  
Interface IEEE1394/USB2.0/Ethernet  
OS Windows® XP Pro SP2 ou plus  
Logiciel de base : DELTEC SUITE™

### Condition d'utilisation :

Dimensions ( LxPxH) et poids machine : 495 x 570 x 810 mm, 80 Kg  
Puissance & alimentation : 220V, 50/60Hz 600VA  $\text{CE}$   
Température : 15°C à 25°C  
Humidité : 70% max  
Garantie 12 mois pièces, main-d'œuvre et déplacements

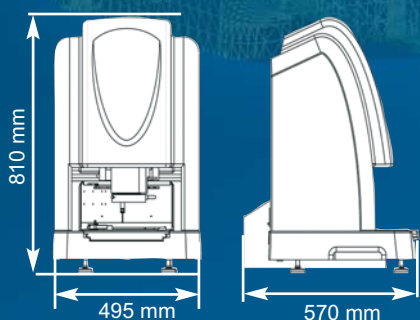

- Standard
- Option

